

märklin
H0



Stromführende trennbare Kurzkupplung
72020

Ein geschlossener Zugverband aus modernen 26,4 cm und 27 cm langen Märklin H0-Wagen mit Kulissenführung benötigt mit der stromführenden Kurzkupplung nur einen Schleifer zur Stromversorgung. Diese Schnellzugwagen sind für den Umbau vorbereitet, der zusammen mit dem Einbau der Innenbeleuchtung 7330 erfolgen sollte.

Hinweis: Beachten Sie, dass diese stromführende Kupplung beim Ankuppeln an Fahrzeuge mit masseführender Kupplung* oder beim Berühren masseführender Bauteile* einen Kurzschluss verursacht.

* mit elektrischem Kontakt zu den Radsätzen

A fixed train composition consisting of 26.4 and 27 centimeter Marklin H0 cars with guide mechanisms and the current-conducting close couplers needs only one pickup shoe for power. These passenger cars are equipped for the installation of this equipment which should be done at the same time as the installation of the 7330 lighting kit.

Note: Please note that this current-conducting coupler will cause a short circuit, when it is coupled to a car or locomotive with a coupler grounded to the locomotive frame or if it comes into contact with a grounded component.

Une rame complète constituée de wagons H0 Märklin modernes de 26,4 et de 27 cm munis d'un guide de coulisse nécessite un seul curseur pour l'alimentation en électricité, grâce à l'attelage serré conducteur. Ces voitures-express sont préparées en vue de la transformation qui devrait être faite en liaison avec le montage de l'éclairage intérieur 7330.

Remarque : Tenir compte du fait que lors de l'accouplement avec des véhicules munis d'un attelage* relié à la masse ou lors d'un contact avec des composants* reliés à la masse, cet attelage conducteur de courant génère un court-circuit.

* si contact électrique avec les essieux

Een gesloten treinverband, bestaande uit 26,4 cm en 27 cm lange Märklin H0-rijtuigen met schaarkoppelingen heeft met een spanninggeleidende kortkoppeling slechts een sleepshoos nodig. Deze sneltreinrijtuigen zijn ingericht op de ombouw die samen met interieurverlichting 7330 zal volgen.

Opmerking: houd er rekening mee dat deze stroomvoerende koppeling bij het koppelen met massa voerende koppeling*, of als ze in aanraking komen met delen die met de massa zijn verbonden, een kortsluiting veroorzaakt.

* met een elektrische verbinding met de wielassen

Un convoy unido firmemente entre si con los nuevos enganches cortos y formado con los modernos coches Märklin H0 de 26,4 y 27 cm splamente necesita un patin de toma corriente si se utilizan los enganches conductores de corriente. Estos coches ya vienen previstos para este montaje que se deberfa de efectuar al instalar el alumbrado interior 7330.

Nota: Tenga presente que el enganche portacorriente provoca un cortocircuito al acoplarlo a vehículos con enganche que incluye masa* o al tocar piezas* conectadas a masa.

* con contacto eléctrico con los ejes con ruedas (ejes montados)

Un treno a composizione bloccata composto di moderne carrozze Märklin in H0, lunghe 26,4 cm e 27 cm con guide ad asola, grazie ai ganci corti conduttori di corrente richiede un solo pattino per ralimentazione. Queste carrozze per treni rapidi sono predisposte per la modifica, che è bene effettuare assieme all'installazione dell'illuminazione interna 7330.

Avvertenza: Prestate attenzione affinché questo gancio conduttore di corrente non provochi un corto circuito durante l'agganciamento a rotabili con un gancio che conduce la massa* oppure in caso di contatto con elementi costruttivi che conducono la massa*.

* con un contatto elettrico verso gli assi con ruote

Ett tåg bestående av moderna 26,4 cm och 27 cm långa Märklin H0-vagnar med fasta drag-förband behöver tack vare strömledande kort-koppel endast en släpsko till sin strömförsörjning. Dessa snälltågsvagnar är förberedda för en ombyggnad som bör ske tillsammans med inbyggnad av vagnsbelysning 7330.

Observera: Det blir kortslutning om det strömledande koppellet kopplas till en vagn, lok eller annat med jordade koppel* eller om ett strömledande koppel kommer i kontakt/beröring med något annat som är jordat*.

* t. ex. i kontakt med jordade hjulaxlar

En samlet togstamme af moderne 26,4 cm og 27 cm lange Märklin H0-vogne med kulissesty-ring kraever med den strømførende kortkobling kun een slæbesko til strømforsyning. Disse hurtigtogsvogne er forberedt for ombygningen, der bør ske sammen med monteringen af den indvendige belysning 7330.

Bemærk: Vær opmærksom på, at denne strømførende kobling forårsager en kortslutning ved tilkobling på køretøjer med stelførende kobling* eller ved berøring med stelførende komponenter*.

* Med elektrisk kontakt til hjulsættene

Kupplungsköpfe und Übergangswülste herausziehen,
Wagenkasten sowie Inneneinrichtung abnehmen.

Pull out the close coupler heads and corridor connections, remove the body and interior.

Sortir les têtes d'attelage serré et les bourrelets de soufflet en tirant dessus, enlever la caisse du wagon et l'installation intérieure.

Kortkoppelingskoppen en overgangsstücken uitnemen, rijtuigbak en interieur afnemen.

Quitar los enganches y los fuelles en cada extremo del coche. Ahora se podrá levantar la caja del coche y retirar el equipo interior.

Estrarre le testate dei ganci corti e soffietti die intercomunicazione, togliere la sovrastruttura della carrozza e anch l'arredamento interno.

Kortkoppelhuvud och övergångsvulster dras ur, vagnskorg och vagnsinredning demonteras.

Kortkoblingshoveder og „harmonika“-vulste trækkes ud, vognkasse samt indvendig montering tages af.

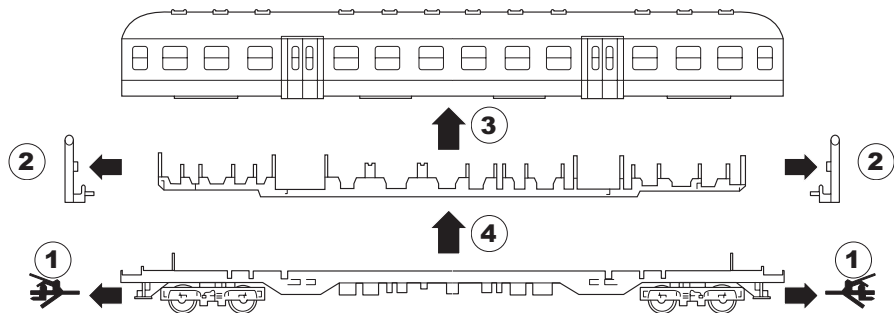

Kontaktblech abziehen
Remove the contact strip
Enlever la tôle de contact
Contactplaatje aftrekken
Desprender la planchita de contacto
Smontare la piastra di contatto
Kontaktblecket dras loss
Kontaktplade trækkes af

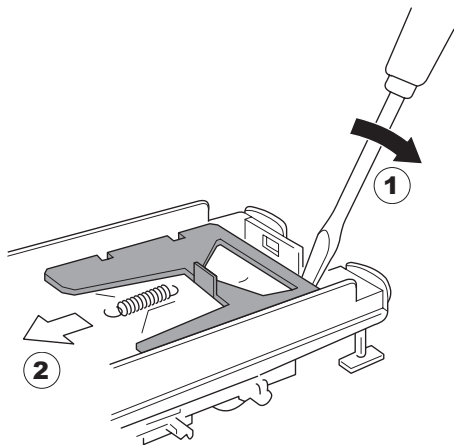

Kupplungsdeichsel ausbauen.
Remove coupling drawbar.
Démonter le timon d'attelage.
Demonteer de koppeldissel.
Desmontar la barra de tracción del enganche.
Smontare il timone di agganciamento.
Demontering av koppelficka.
Afmontering af koblingsvognstang.

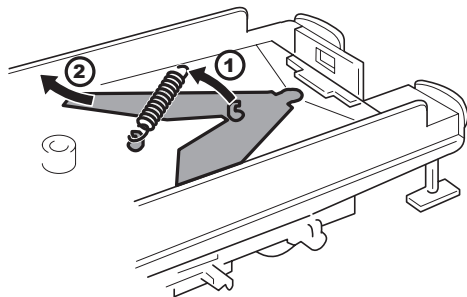

Neue Kupplungsdeichsel (mit Kontaktfeder) einbauen.
Install new coupling drawbar (with contact spring).

Fixer le nouveau timon d'attelage (avec ressort de contact).

Monteer de nieuwe koppeldissel (met contactveer).

Montar la barra de tracción del enganche nueva (con muelle de contacto).

Installare il nuovo timone di agganciamento (con molletta di contatto).

Montage av ny koppelficka (med kontaktfjäder).

Montering af ny koblingsvognstang (med kontaktfjeder).

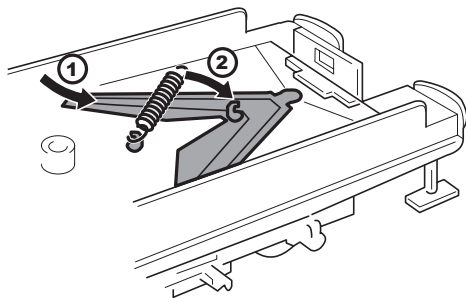

Neues Kontaktblech aufschieben und arretieren
Push the new contact strip forward and fix in place

Glisser en place et bloquer une nouvelle tôle de contact

Nieuw contactplaatje pschuiven en vastzetten

Introducir un nuevo muelle de contacto y sujetarlo

Far scorrere la nuova piastra di contatto finché si blocca

Nytt kontaktbleck förs på och arreteras

Ny kontaktplade skydes på og låses

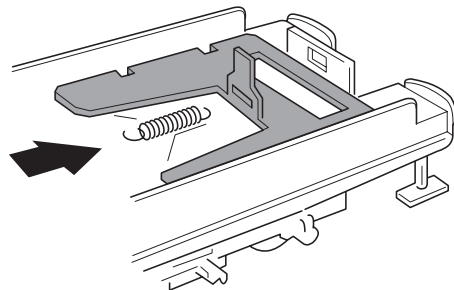

Inneneinrichtung wieder einsetzen
Replace the interior
Remettre en place l'installation intérieure
Interieur wer inzetten
Volver a colocar el equipo interior
Rimontare l'arredamento interno
Vagnsinredningen återmonteras
Indvendig montering indsættes atter

Kabelklemmen aufstecken
Insert wire clips
Enficher les bornes de câbles
Draadklemmen opsteken
Situat los bornes para los cablecillos
Innestare i capicorda dei cavi
Ledningsklämmorna trycks fast
Kabelklemmer sættes på

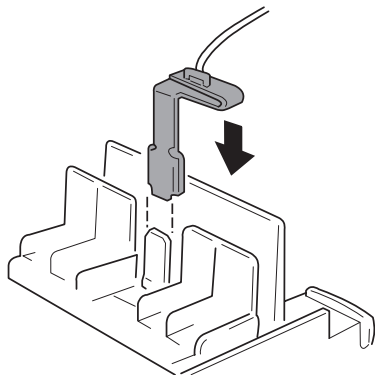
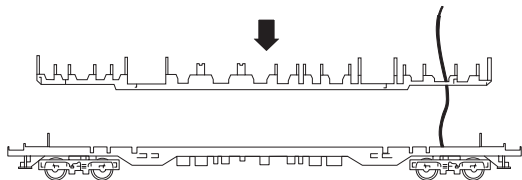

Anschluss der Innenbeleuchtung 7330

Connections for the 7330 lightning kit

Raccordement de l'éclairage intérieur 7330

Aansluiting van interieurverlichting 7330

Conectar el alumbrado interior 7330

Collegamento dell'illuminazione interna 7330

Anslutning av vagnsbelysning 7330

Tilslutning af den indvendige belysning 7330

Beiliegendes Kabel aus 7330 zuschneiden.

Cut the wire included with 7330 kit to size.

Couper à la bonne dimension le câble ci-joint qui fait partie de 7330

Bijgevoegde aansluitdraad uit 7330 pasklaar maken.

Cortar a la medida el cablecillo adjunto al 7330.

Tagliare l'accluso cavetto a misura del 7330.

Bifogad ledning i 7330 anpassas till lämpling längd.

Vedlagte ledning til 7330 skal klippes til.

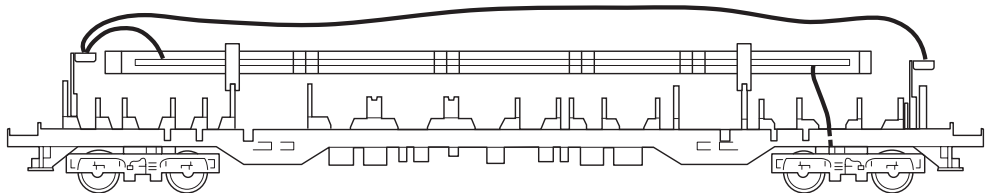

Anschluss der Innenbeleuchtung 7330 an Wagen mit Schleifer.
Connections for the 7330 lighting kit on cars with a pickup shoe.
Raccordement de l'éclairage intérieur 7330 avec le wagon muni d'un curseur
Aansluiting van interieurverlichting 7330 op rijtuigen met sleep schoen.

Connectar el alumbrado interior 7330 al coche con patin.
Collegamento dell'illuminazione interna 7330 su carrozze con pattino.
Anslutning av vagnsbelysning 7330 till vagnar med släpsko.
Tilslutning af den indvendige belysning 7330 til vogn med slæbesko.

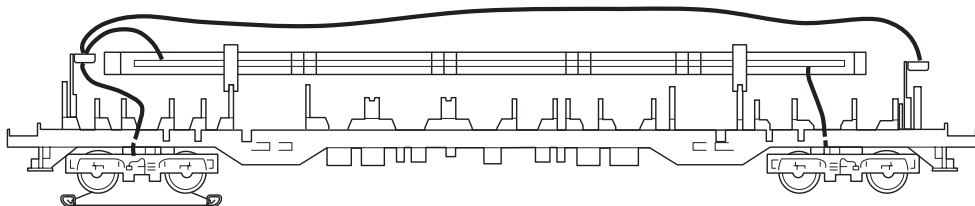

Vorbereitung der Steuerwagen 4257 und 4260
Preparing the 4257 and 4260 cab control cars
Préparation des remorques à poste de commande 4257 et 4260
Vorbereiding van stuurstandrijtuigen 4257 en 4260
Preparación de los coches piloto 4257 y 4260
Preparazione delle carroze pilota 4257 e 4260
Förberedelse av manövernagnarna 4257 och 4260
Förberedelse af styrevognene 4257 og 4260

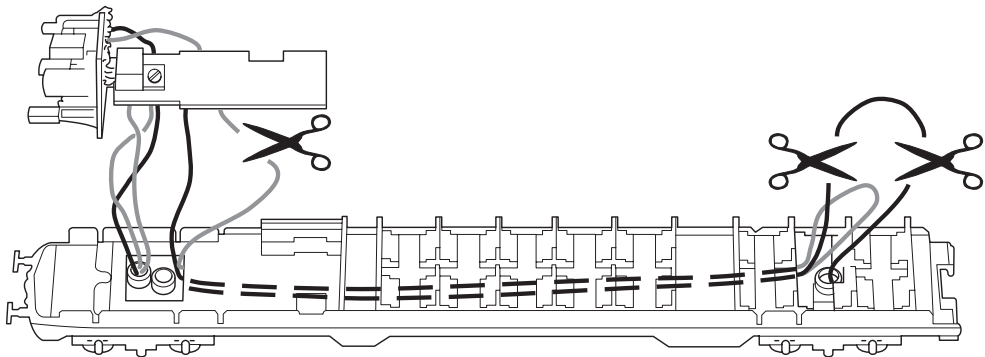

Anschluss der Innenbeleuchtung 7330 in Steuerwagen

Connctions for the 7330 lighting kit in cab control cars

Raccordement de l'éclairage intérieur 7330 avec les remorques à poste de commande

Aansluiting van interieurverlichting 7330 op stuurstandrijtuigen

Conectar el alumbrado interior 7330 al coche piloto

Collegamento dell'illuminazione interna 7330 su carroze pilota

Anslutning av vagnsbelysning 7330 i manövernagnar

Tilslutning af den indvendige belysning 7330 til styrevognen

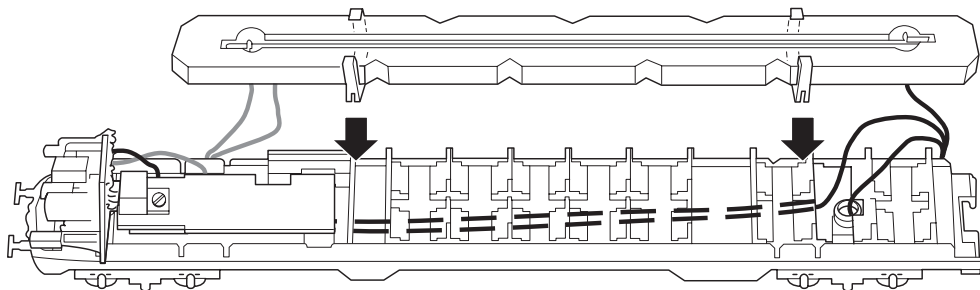

- Bei einigen Wagen 4296 mit eckiger Inneneinrichtung muß eine Ecke entsprechend der Skizze abgetrennt werden, bevor 72020 eingebaut wird.
- On some of the 4296 cars having interiors with square corners, a corner must be removed as shown in the Illustration, before a 72020 can be installed.
- Sur certains wagons 4296 a Installation interieure angulaire, il faut que l'un des coins soit coupe d'apres le croquis avant la montage de 72020.
- Bij enkele rijtuigen 4296 die een hoekig Interieur hebben, moet een hoek volgens de schets verwijderd worden, voordat 72020 ingebouwd wordt.
- Existen algunos coches 4296 con equipos interiores cuadrados. Será necesario cortar una esquina según ilustrado, antes de colocar el 72020.
- In alcune carrozze 4296 con arredamento interno a spigolo vivo si deve tagliare un angolo conformemente al disegno, prima di installare il 72020.
- Vid några vagnar 4296 med kantig inredning måste ett hörn motsvarande skissen avlägsnas innan 72020 kan monteras.
- Ved nogle vogne 4296 med kantet indvendig montering må man tage et hjørne af som vist på skitsen, før 72020 bliver indbygget.

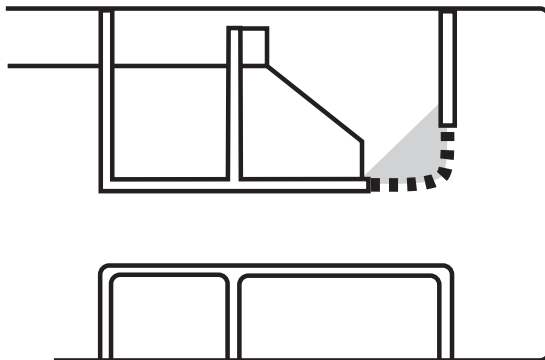

Einsetzen der stromführenden Kupplungen
Installing current-conducting couplers
Mise en place des accouplements conducteurs
Inzetten van de spanninggeleidende koppelingen
Introducir los enganches conductores de corriente
Inserimento dei ganci conduttori di corrente
De strömledande kopplen monteras
Indsætning af de strømførende koblinger

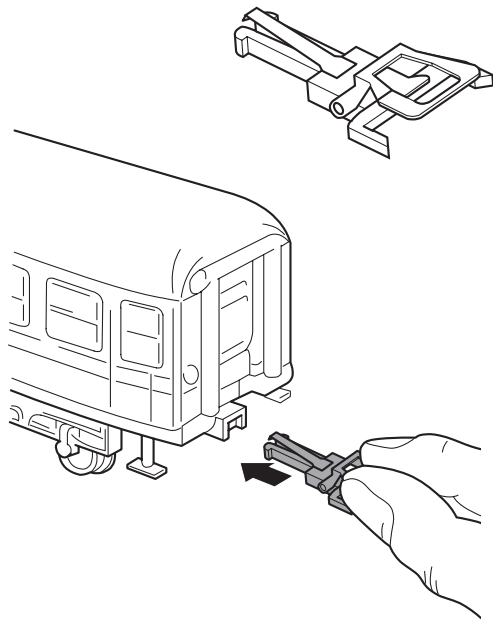

Hinweis

Um die Funktion der stromführenden Kupplung zu verbessern wurde die Geometrie einzelner Teile verändert. Das führt auch zu verändertem Verhalten beim Entkuppeln.

Entkuppeln von zwei neuen Kupplungen:

Von unten entkuppeln; Wagen können z.B. mit der Entkuppungshilfe E291610 entkuppelt werden.

Entkuppeln von zwei bisherigen Kupplungen:

Die Wagen können durch seitliches Verdrehen der Wagen entkuppelt werden.

Entkuppeln von einer neuen mit einer bisherigen

Kupplung:

Die Wagen können durch seitliches Verdrehen der Wagen entkuppelt werden.

Note

The geometry of individual parts has been changed to improve the way the current-conducting coupler works. This will also lead to altered behavior when uncoupling cars.

Uncoupling two new couplers:

Uncoupling from below: cars can be uncoupled with the E291610 uncoupling aid for example.

Uncoupling two previous couplers:

The cars can be uncoupled by turning the cars sideways.

Uncoupling a new coupler from an old one:

The cars can be uncoupled by turning the cars sideways.

Remarque

Afin d'améliorer le fonctionnement de l'attelage conducteur de courant, la géométrie des différentes pièces a été modifiée. Cette modification induit également un changement de comportement lors du dételage.

Dételage de deux nouveaux attelages :

Dételage par en dessous ; les voitures peuvent par exemple être dételées via le kit de dételage E291610.

Dételage de deux anciens attelages :

Les voitures peuvent être dételées via une rotation latérale.

Dételage d'un nouvel et d'un ancien attelage :

Les voitures peuvent être dételées via une rotation latérale.

Opmerking

Om de functie van de stroomvoerende koppelingen te verbeteren is de geometrie van enkele delen aangepast. Dit leidt tot een veranderd gedrag bij het ontkoppelen.

Ontkoppelen van twee nieuwe koppelingen:

Van onderaf ontkoppelen, de rijtuigen kunnen bijv. met de ontkoppelhulp E291610 ontkoppeld worden.

Ontkoppelen van twee huidige koppelingen:

De rijtuigen kunnen door zijwaarts verdraaien van de rijtuigen ontkoppeld worden.

Ontkoppelen nieuwe en huidige koppeling:

De rijtuigen kunnen door zijwaarts verdraaien van de rijtuigen ontkoppeld worden.

Nota

Para mejorar el funcionamiento del enganche portacorriente se ha modificado la geometría de algunas piezas. Esto provoca también una modificación del comportamiento en el desenganche.

Desacoplamiento de dos enganches nuevos:

Desacoplar por abajo, es posible, p. ej., desenganchar vagones con ayuda del elemento auxiliar de desenganche E291610.

Desacoplamiento de dos enganches hasta ahora existentes:

Los vagones se pueden desenganchar torsionando hacia un lado los vagones.

Desacoplamiento de un enganche nuevo de uno ya existente:

Los vagones se pueden desenganchar torsionando hacia un lado los vagones.

Avvertenza

Per migliorare la funzionalità dell'aggancio conduttore di corrente è stata modificata la geometria di singoli componenti. Questo conduce anche a delle condizioni modificate durante lo sganciamento.

Sganciamento di due nuovi ganci:

Sganciamento da sotto; i carri possono venire sganciati ad es. con l'attrezzo di sganciamento E291610.

Sganciamento di due ganci precedenti:

I carri possono venire sganciati mediante una torsione laterale del carro.

Sganciamento di un gancio nuovo con un gancio precedente:

I carri possono venire sganciati mediante una torsione laterale del carro.

Observera

För att förbättra de strömledande kopplens funktion har utformningen av vissa delar av kopplarna ändrats. Detta leder till vissa förändringar av hur man kopplar isär vagnskopplarna.

Isärkoppling av koppel av nyare typ:

Isärkoppling underifrån; Vagnarna kan kopplas isär med t.ex. isärkopplingshjälpen/plastspaken nr E291610.

Isärkoppling av två koppel av äldre typ:

Vagnarna kan kopplas isär genom att man drar vagnarna åt sidan

Isärkoppling av ett nytt koppel och ett äldre koppel:

Vagnarna kan kopplas isär genom att man vrider en vagn åt sidan.

Bemærk

For at forbedre funktionen af den strømførende kobling, er geometrien af enkelte dele blevet ændret, hvilket også fører til ændret adfærd under frakobling.

Frakobling af to nye koblinger:

Frakobling nedefra; Vognene kan f. eks. frakobles ved hjælp af frakoblingshjælp E291610.

Frakobling af to gamle koblinger:

Vognene kan frakobles gennem en sidedrejning af vognene.

Frakobling af en ny med en gammel kobling:

Vognene kan frakobles gennem en sidedrejning af vognene.



Points de collecte sur www.quefairedemesdechets.fr



Gebr. Märklin & Cie. GmbH
Stuttgarter Str. 55 - 57
73033 Göppingen
Germany
www.maerklin.com

www.maerklin.com/en/imprint.html

100203/1222/Sc8Ef
Änderungen vorbehalten
© Gebr. Märklin & Cie. GmbH